



I. Längen 1/2

4. Kreuz und quer mit Längen

Kompetenzen: Problemlösen, Kommunizieren, Argumentieren, Modellieren, Darstellen



SO LÄUFT ES AB

Spiele

Plättchen-Bocchia



Material: KV 1 Plättchen-Bocchia, Knöpfe oder Plättchen, Lineal oder Maßband

Die Lernenden arbeiten jeweils paarweise zusammen. Jedes Kind bekommt vier Plättchen (eines hat die Farbe Rot, eines die Farbe Blau). Zunächst wird ein Zielplättchen platziert. In einem Abstand von einem Meter zum Zielplättchen setzen sich die Kinder hin. Von hier aus werden nun abwechselnd die Plättchen geschnippt. Ziel ist es, die vier Plättchen möglichst nah an das Zielplättchen zu schnippen. Nun misst jedes Kind die Abstände seiner Plättchen zum Zielplättchen. Diese werden eingetragen und schließlich zusammengesamt (KV 1 Plättchen-Bocchia). Im Anschluss daran kann eine neue Runde gespielt werden.

Mister X

Material: Papier, Stifte



Die Kinder arbeiten zusammen in einer Gruppe (drei bis vier Kinder). Eines der Kinder denkt sich eine Länge (cm oder m – später

dann auch gemischte Angaben) und notiert dafür auf einem Blatt Papier ein X. Die anderen Schüler erfragen nun Schritt für Schritt die Länge. Längen die kleiner als Mister X sind werden links vom X, Längen die größer als Mister X sind werden rechts vom X notiert. Das Kind, welches Mister X korrekt herausfindet, denkt sich als nächstes einen neuen Mister X aus.

Längen-Bingo



Material: KV 2 Längen-Bingo, Muggelsteine

Die Kinder gehen in Vierergruppen zusammen. Ein Kind ist der Spielleiter und erhält Kärtchen mit Additions- und Subtraktionsaufgaben mit Längenangaben. Die anderen Kinder bekommen je einen Bingoplan (KV 2 Längen-Bingo) mit Längenangaben (nur cm oder m und cm). Der Spielleiter nennt den Kindern eine Aufgabe, die die Kinder ausrechnen, und anschließend auf das errechnete Ergebnis einen Muggelstein legen. Gewonnen hat, wer als Erster drei Steine in einer Reihe (senkrecht, waagrecht oder diagonal) vorweisen kann. Die Kontrolle erfolgt durch den Spielleiter. In einer neuen Runde werden die Bingopläne und die Spielleiternaufgabe getauscht.

Länge – Rechnung – Stopp



Material: KV 3 Länge – Rechnung – Stopp, Stifte

Die Schüler bekommen je einen Spielplan zum Spiel „Länge – Rechnung – Stopp“ (KV 3 Länge – Rechnung – Stopp). Gespielt wird in der Gruppe (vier bis fünf Kinder). Der Plan besteht aus fünf Zahlenspalten und einer Punktespalte. Auf ein Zeichen eines Kindes hin g



Reflexion

Material: Reflexionskärtchen (s. S. 17)

Zum Abschluss der Einheit reflektieren die Kinder ihr Lern- und Arbeitsverhalten mit den Reflexionskärtchen (allgemein). Anschließend erhalten sie einen Ausblick auf kommende Einheiten.

Weitere Rechengeschichten mit Längen und Tieren



Ein Bild – viele Rechnungen

Material: KV 4 Ein Bild – viele Rechnungen

Nun ist jeweils ein Bild sichtbar, wozu fünf Rechnungen, von denen nicht alle wirklich zum Bild passen, angeboten werden. Es sind jeweils die passenden Rechnungen herauszusuchen (KV 4 Ein Bild – viele Rechnungen).



Was verändert sich?

Material: KV 5 Was verändert sich?

Auf den Bildern ist eine Start- und Endsituation sichtbar (KV 5 Was verändert sich?). Dazwischen sieht man nur ein Fragezeichen: Was ist passiert? Zu den jeweiligen Start- und Endsituationen sind sowohl Rechengeschichte als auch Rechnung gesucht.



Suche die passende Frage

Material: KV 6 Suche die passende Frage

Zu vorgegebenen Rechengeschichten suchen die Kinder in Einzel- oder Partnerarbeit eine passende Fragestellung (KV 6 Suche die passende Frage).





Geschichte gegeben – Bild und Rechnung gesucht



Material: KV 7 Geschichte gegeben – Bild und Rechnung gesucht

Hier können die Kinder selbst eine Art Karte zu Rechengeschichten mit Längen anlegen. Auf der Vorderseite ist eine Rechengeschichte bereits vorgegeben (KV 7 Geschichte gegeben – Bild und Rechnung gesucht). Die Rückseite gestalten die Kinder selbst, indem sie eine passende Rechnung und Zeichnung einfügen. Die Kärtchen können nun in einer Box gesammelt werden und andere Kinder können damit nun selbst weiterarbeiten (Lerntheke, Wochenplan, Freiarbeit).



KV 1 Plättchen-Bocchia

blau 	rot 
cm	cm
cm	cm
cm	cm
cm	cm
cm zusammen	cm zusammen

blau 	rot 
cm	cm
cm	cm
cm	cm
cm	cm
cm zusammen	cm zusammen



KV 4 Paare finden mit Längen



1 m 30 cm	130 cm	6 m 45 cm	645 cm
2 m 30 cm	230 cm	1 m 13 cm	113 cm
6 m 54 cm	654 cm	1 m 16 cm	116 cm
4 m 74 cm	474 cm	2 m 63 cm	263 cm
7 m 23 cm	723 cm	2 m 36 cm	236 cm
2 m 67 cm	267 cm	1 m 12 cm	112 cm



KV 2 Schaubild: Sprungweiten

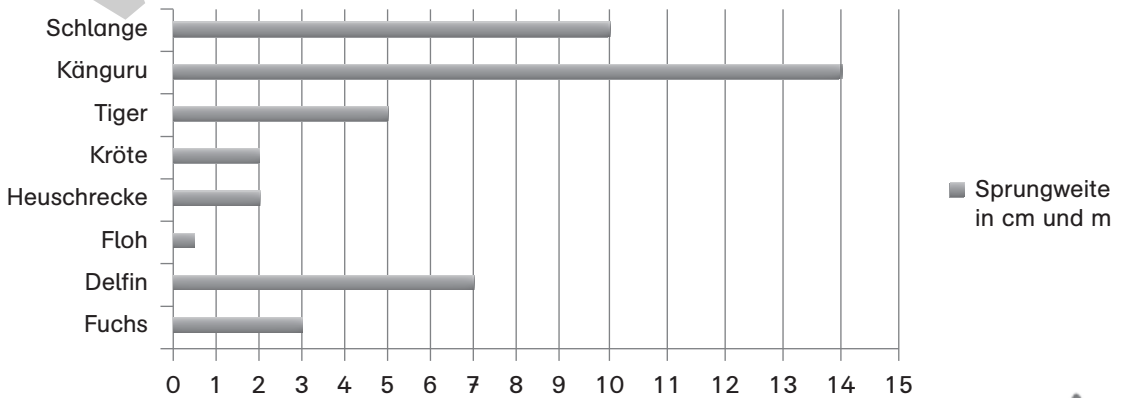
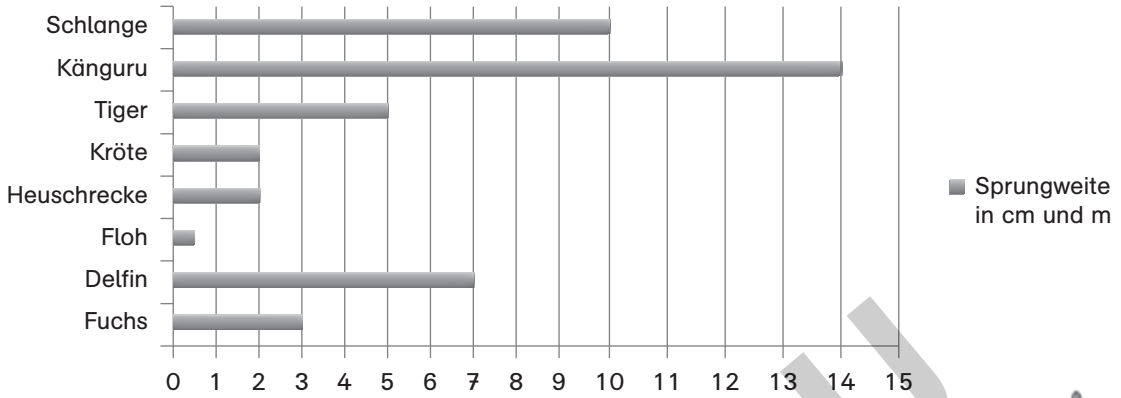



KV 4 Ein Bild – viele Rechnungen

1. Suche dir die Rechnungen aus, die zum Bild passen.
Schreibe dazu jeweils zwei Rechengeschichten.

	$21 \text{ cm} - 15 \text{ cm} =$ $21 \text{ cm} + 15 \text{ cm} =$ $15 \text{ cm} + 6 \text{ cm} =$ $6 \text{ cm} + 15 \text{ cm} =$ $21 \text{ cm} - 6 \text{ cm} =$
---	--

Geschichte 1: _____

Geschichte 2: _____

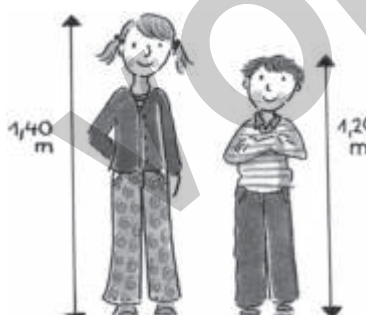
	$1 \text{ m } 40 \text{ cm} + 1 \text{ m } 20 \text{ cm} =$ $1 \text{ m } 40 \text{ cm} - 1 \text{ m } 20 \text{ cm} =$ $1 \text{ m } 40 \text{ cm} - 20 \text{ cm} =$ $1 \text{ m } 20 \text{ cm} + 20 \text{ cm} =$ $20 \text{ cm} + 1 \text{ m } 20 \text{ cm} =$
---	--

Geschichte 1: _____

Geschichte 2: _____